

この度はFR-15をご利用くださいまして誠にありがとうございます。
弊社製品をお使いになる前に必ずこの取扱説明書をお読みください。

安全上の注意	必ずお守りください。
<p>この製品の使用中の事故等による保証代償はご容赦ください。 お使いになる人や他の人への危害、財産への損害を未然に防ぐため、必ずお守りいただくことを、次のように説明しています。</p> <p>■表示内容を見誤って誤った使い方をした時に生じる危害や損害の程度を区分し、説明しています。</p>	<p>注意 「障害を負う可能性または物的損害のみが発生する可能性が想定される」内容です。 必ずお守りください。</p>
<p>警告 「死亡または重傷などを負う可能性が想定される」内容です。 必ずお守りください。</p> <p>■煙りが出ている、変なにおいや音がある等の異常状態の場合は、電源スイッチを切る！ ■本機の内部に水などが入った場合は、電源スイッチを切る！ ■本機を落としたり、破損した場合は、電源スイッチを切る！ ■本機の内部に異物が入った場合は、電源スイッチを切る！ ■そのまま使用すると、感電・事故をおこすおそれがあります。 ■お買い上げの販売店に御相談ください。</p>	<p>禁止 ■本機の上に水の入った容器、小さな金属物を置かない！ こぼれて、本機内部に入ると、故障や事故をおこすおそれがあります。</p> <p>分解禁止 ■本機を改造しない！ 火災・感電の原因となります。</p> <p>禁止 ■機器の開口部から異物を差し込んだり、落とし込んだりしない！ 火災・感電の原因となります。</p> <p>禁止 ■機器がぬれたり、水が入らないようにする！ 火災・感電をおこすおそれがあります。 雨天・降雪中・海岸・水辺での使用は特にご注意ください。</p> <p>分解禁止 ■本機の裏フラット・キャビネット・カバー等はずさない！ 感電の原因となります。点検・整備・修理は販売店にご依頼ください。</p> <p>水場禁止 ■水場で使用しない！ 火災・感電の原因となります。</p> <p style="text-align: center;">点検・整備・修理は、販売店またはPROTECHサポートセンターにご依頼ください。</p>

■主な特長

・富士フイルム社製FUJINONレンズ/キヤノン社製CANONレンズ対応。レンズのフォーカスリングをギアにて直接操作可能。

・本機器を装着する際、固定するネジの締めすぎによるレンズ等の破損にご注意ください。
・一部レンズにより対応できない場合があります。固定ネジ、ガイドピンの位置が寸法上対応できない等の場合は、ご使用をおやめください。
無理な取り付け、ご使用により生じた故障、破損に関して、当社は責任を負いかねますのであらかじめご了承ください。

■各部名称

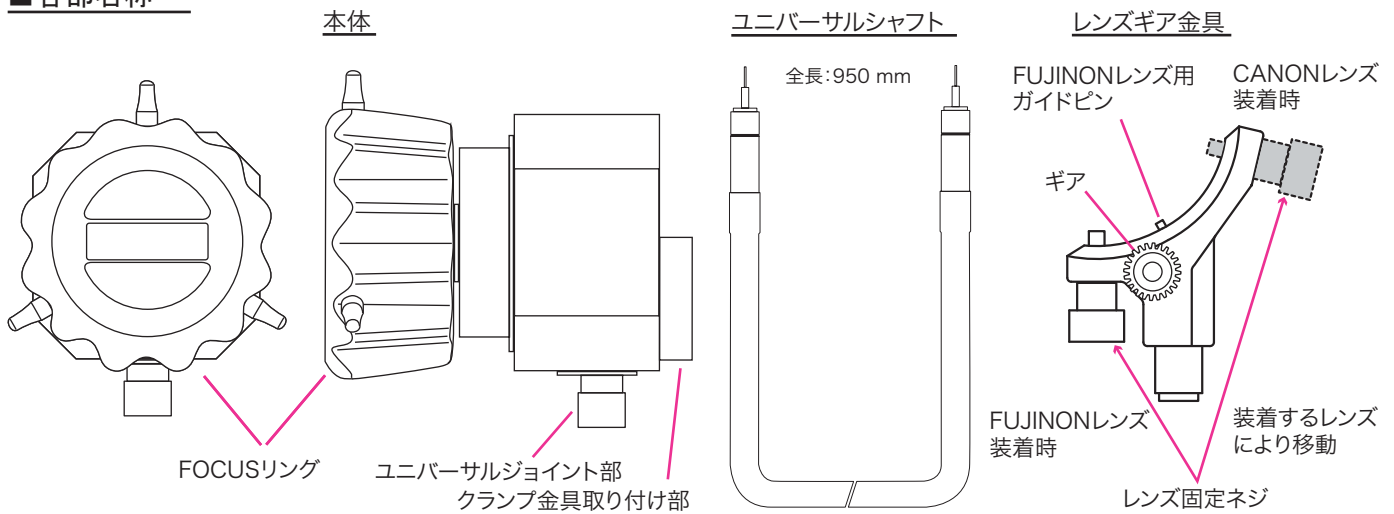

■接続/使用方法

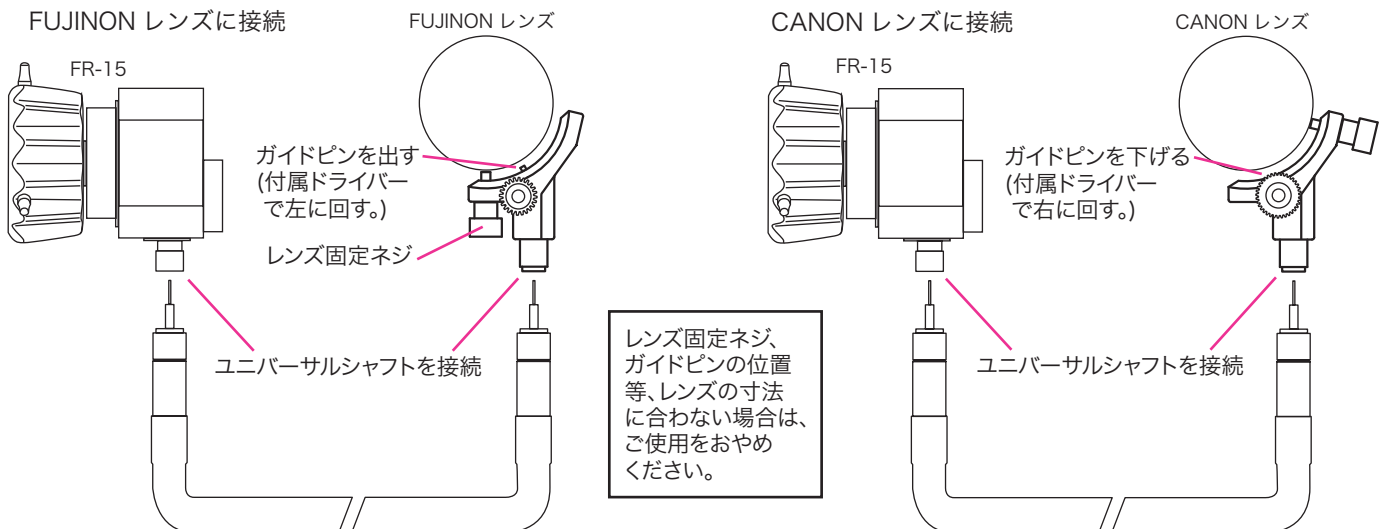

■外形寸法

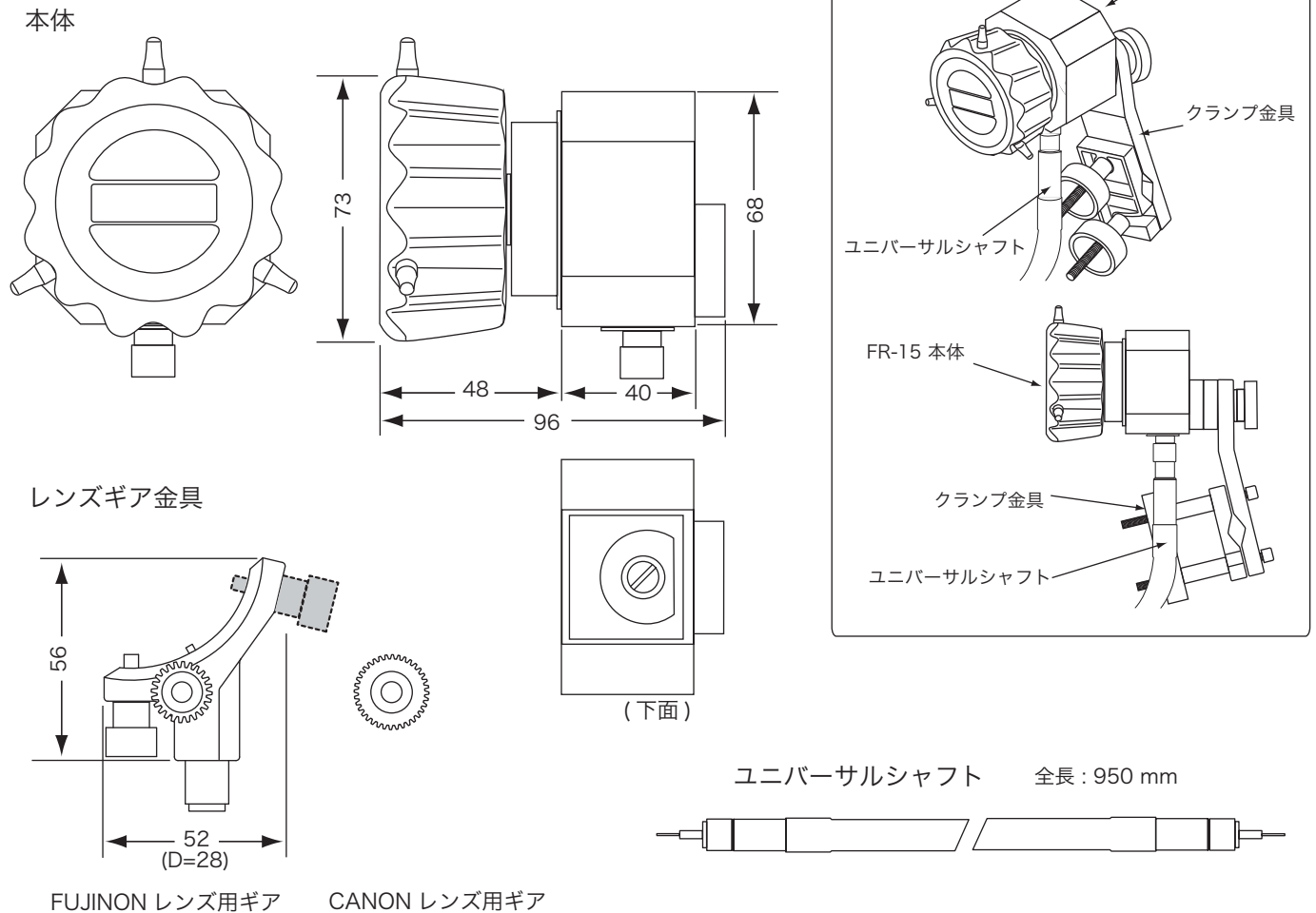

■仕様

適合レンズ	富士フイルム社製FUJINONレンズ, キヤノン社製CANONレンズ (一部機種をのぞく)
構成部品	本体 クランプ金具付属
	レンズギア金具 FUJINONレンズ用ギア ×1, CANONレンズ用ギア ×1 付属
	ユニバーサルシャフト ×1 本体-レンズギア部接続用
外形寸法	本体 約 73 x 73 x 96 mm (幅x高さx奥行き), ユニバーサルシャフト 約 950 mm (全長)
質量	本体 約 0.5 kg, クランプ金具 約 0.45 kg, レンズギア金具 約 0.1 kg, ユニバーサルシャフト 約 0.55 kg
使用温度	0℃ ~ 40℃
保存温度	-20℃ ~ 60℃
付属品	クランプ金具/ギア交換用レンチ/FUJINONレンズ用ガイドピン調節ドライバー/取扱説明書/保証書

注意 デザイン・仕様は、予告なく変更することがあります。

お問い合わせ窓口

○website <http://www.protechweb.jp> ○e-mail support@protechweb.jp

PROTECH® サポートセンター

☎ 0567-24-4581

(株) 日本ビデオシステム プロテックサポートセンター

〒496-8005 愛知県愛西市諸桑町郷城218番地

TEL 0567-24-4581 FAX 0567-24-4577

○受付時間 午前10時~12時・午後1時~6時まで (土・日・祝日を除く)

会社名、商品名は各社の商標、または登録商標です。PROTECHは日本ビデオシステムの登録商標です。

1503